

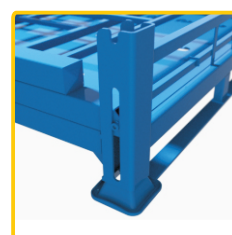

# Palety



# PALETA MANURACK



## DANE TECHNICZNE:

Wymiary	1281x881x310mm
Max.obciążenie	500kg
Piętrowanie	tak
Wykończenie	ocynk ogniowy

\*inne wymiary na zapytanie

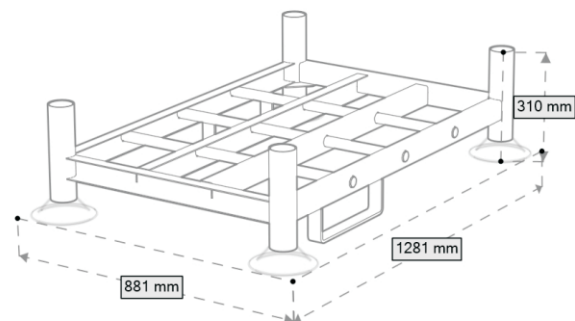

## CECHY:

- rury nośne w różnych wielkościach do zamówienia oddzielnie
- doskonałe rozwiązanie przy zmiennym asortymencie paletowym lub dłuźcy
- szybki montaż i dowolna konfiguracja
- optymalne wykorzystanie powierzchni magazynu

## AKCESORIA:

rura fi.60,3x2,9mm

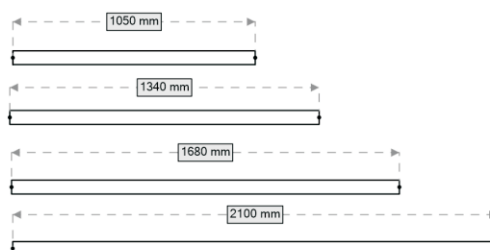

# PALETA MANURACK



## DANE TECHNICZNE:

Wymiary	1281x881x310mm
Max.obciążenie	500kg
Piętrowanie	tak
Wykończenie	farba proszkowa
*inne wymiary na zapytanie	**inne kolory na zapytanie

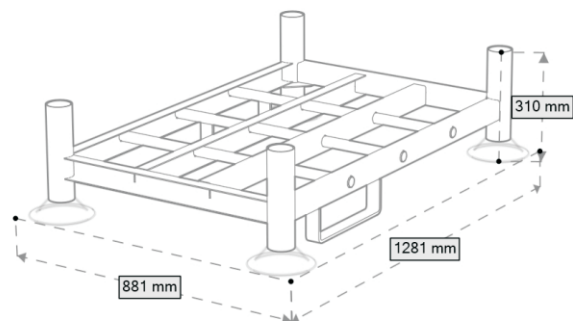

### CECHY:

- rury nośne w różnych wielkościach do zamówienia oddzielnie
- doskonałe rozwiązanie przy zmiennym asortymencie paletowym lub dłużycy
- szybki montaż i dowolna konfiguracja
- optymalne wykorzystanie powierzchni magazynu

### AKCESORIA:

rura fi.60,3x2,9mm

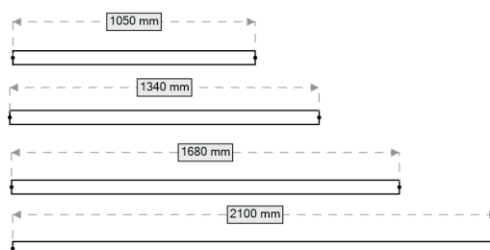

# PALETA MANURACK



## DANE TECHNICZNE:

Wymiary	1546x1181x310mm
Max.obciążenie	1000kg
Piętrowanie	tak
Wykończenie	ocynk ogniowy

\*inne wymiary na zapytanie

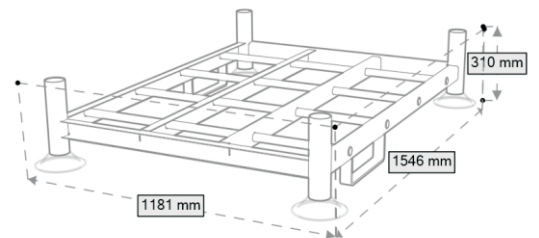

## CECHY:

- rury nośne w różnych wielkościach do zamówienia oddzielnie
- doskonałe rozwiązanie przy zmiennym asortymencie paletowym lub dłużycy
- szybki montaż i dowolna konfiguracja
- optymalne wykorzystanie powierzchni magazynu

## AKCESORIA:

rura fi.60,3x2,9mm

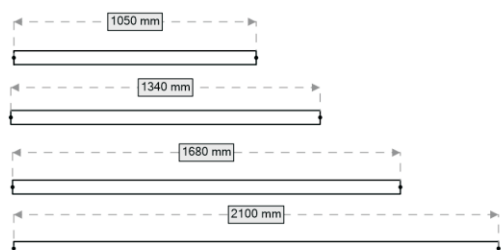

# PALETA MANURACK



## DANE TECHNICZNE:

Wymiary	1546x1181x310mm
Max.obciążenie	1000kg
Piętrowanie	tak
Wykończenie	farba proszkowa
*inne wymiary na zapytanie	**inne kolory na zapytanie

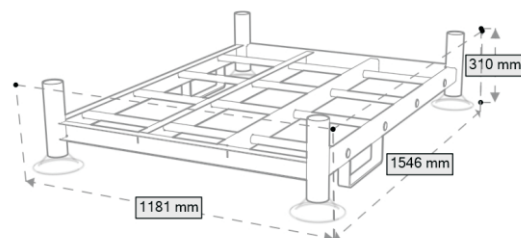

### CECHY:

- rury nośne w różnych wielkościach do zamówienia oddzielnie
- doskonałe rozwiązanie przy zmiennym asortymencie paletowym lub dłużycy
- szybki montaż i dowolna konfiguracja
- optymalne wykorzystanie powierzchni magazynu

### AKCESORIA:

rura fi.60,3x2,9mm

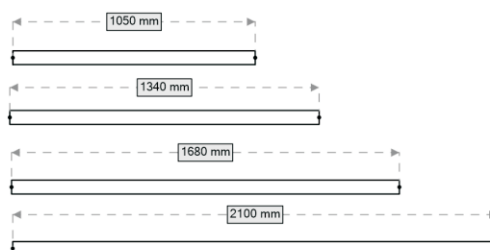

# PALETA MANURACK



## DANE TECHNICZNE:

Wymiary	2026x1181x310mm
Max.obciążenie	1000kg
Piętrowanie	tak
Wykończenie	ocynk ogniowy

\*inne wymiary na zapytanie

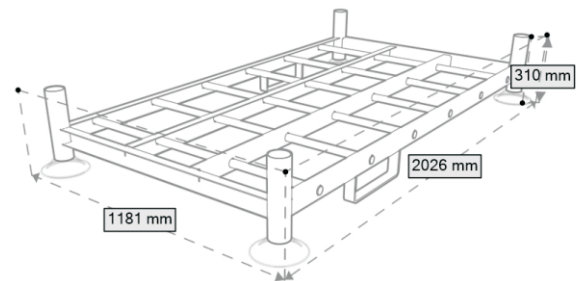

### CECHY:

- rury nośne w różnych wielkościach do zamówienia oddzielnie
- doskonałe rozwiązanie przy zmiennym asortymencie paletowym lub dłużycy
- szybki montaż i dowolna konfiguracja
- optymalne wykorzystanie powierzchni magazynu

### AKCESORIA:

rura fi.60,3x2,9mm

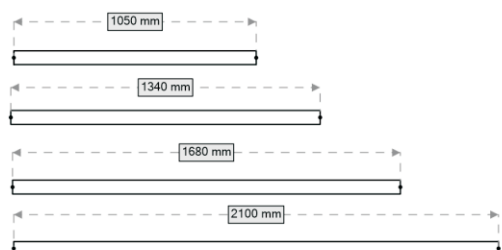

# PALETA MANURACK

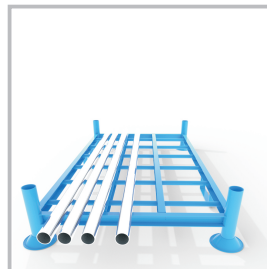

## DANE TECHNICZNE:

Wymiary	2026x1181x310mm
Max.obciążenie	1000kg
Piętrowanie	tak
Wykończenie	farba proszkowa
*inne wymiary na zapytanie	**inne kolory na zapytanie

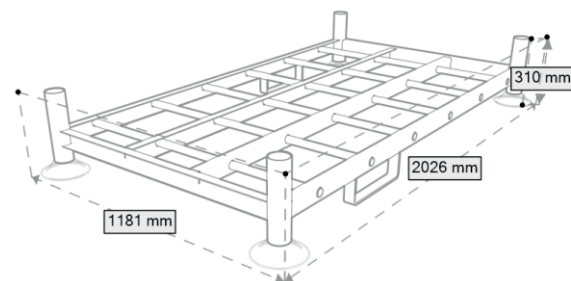

### CECHY:

- rury nośne w różnych wielkościach do zamówienia oddzielnie
- doskonałe rozwiązanie przy zmiennym asortymencie paletowym lub dłużycy
- szybki montaż i dowolna konfiguracja
- optymalne wykorzystanie powierzchni magazynu

### AKCESORIA:

rura fi.60,3x2,9mm

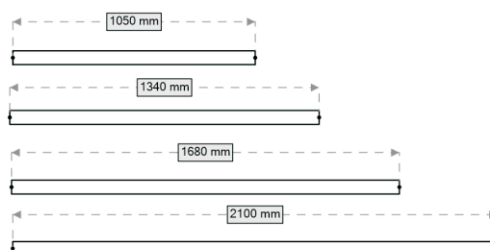

# PALETA MANURACK



## DANE TECHNICZNE:

Wymiary	2026x1181x310mm
Max.obciążenie	2000kg
Piętrowanie	tak
Wykończenie	ocynk ogniowy

\*inne wymiary na zapytanie

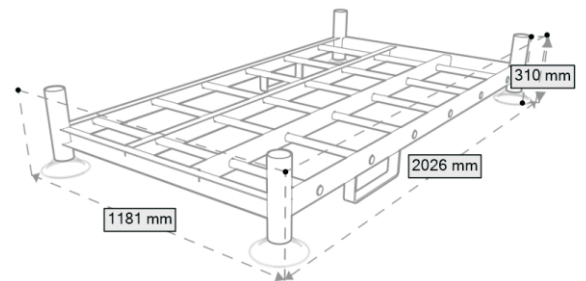

### CECHY:

- rury nośne w różnych wielkościach do zamówienia oddzielnie
- doskonałe rozwiązanie przy zmiennym asortymencie paletowym lub dłużycy
- szybki montaż i dowolna konfiguracja
- optymalne wykorzystanie powierzchni magazynu

### AKCESORIA:

rura fi.60,3x2,9mm

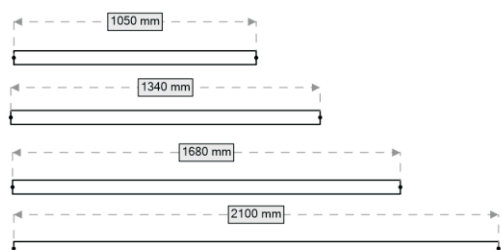



# PALETA MANURACK



## DANE TECHNICZNE:

Wymiary	2026x1181x310mm
Max.obciążenie	2000kg
Piętrowanie	tak
Wykończenie	farba proszkowa
*inne wymiary na zapytanie	**inne kolory na zapytanie

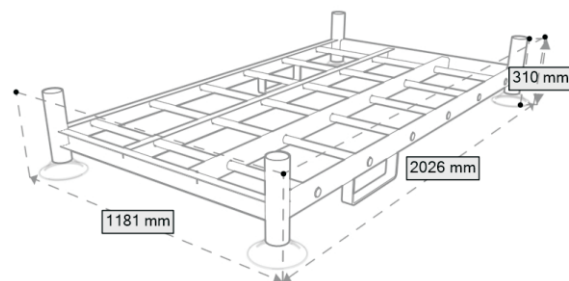

### CECHY:

- rury nośne w różnych wielkościach do zamówienia oddzielnie
- doskonałe rozwiązanie przy zmiennym asortymencie paletowym lub dłużycy
- szybki montaż i dowolna konfiguracja
- optymalne wykorzystanie powierzchni magazynu

### AKCESORIA:

rura fi.60,3x2,9mm

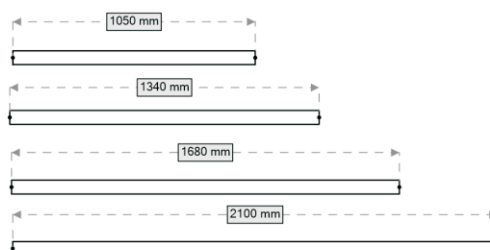

# PALETA MANUBAG



## DANE TECHNICZNE:

Wymiary	1070x1070mm
Max.obciążenie	1000kg
Piętrowanie	tak
Wykończenie	farba proszkowa, rury ocynk
*inne wymiary na zapytanie	**inne kolory na zapytanie

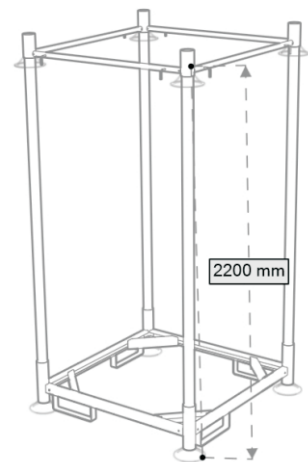

### CECHY:

- komplet składa się z ramy dolnej i ramy górnej
- worki i rury nośne w różnych wielkościach do zamówienia oddzielnie
- szybki montaż
- optymalne wykorzystanie powierzchni magazynu

### AKCESORIA:

rura fi.60,3x2,9mm

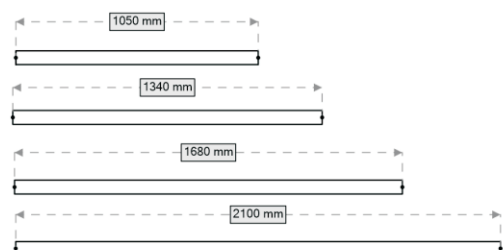

# PALETA MANUBAG



## DANE TECHNICZNE:

Wymiary	1070x1070mm
Max.obciążenie	1000kg
Piętrowanie	tak
Wykończenie	farba proszkowa, rury ocynk
*inne wymiary na zapytanie	**inne kolory na zapytanie

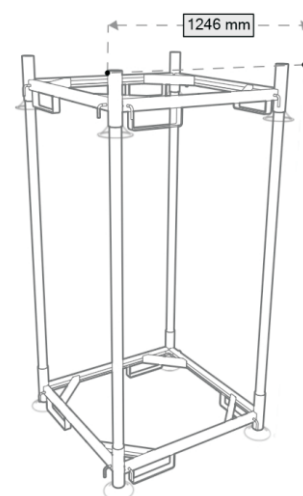

### CECHY:

- komplet składa się z ramy dolnej i ramy górnej
- worki i rury nośne w różnych wielkościach do zamówienia oddzielnie
- szybki montaż
- optymalne wykorzystanie powierzchni magazynu

### AKCESORIA:

rura fi.60,3x2,9mm

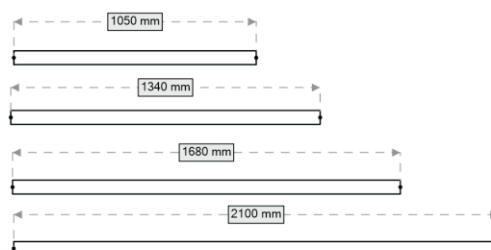



ALPHA TECHNOLOGY sp. z o.o. sp.k  
ul. Balicka 182  
30-149 Kraków  
tel. + 48 12 623 27 06

[info@alpha.krakow.pl](mailto:info@alpha.krakow.pl)   
[www.alpha.krakow.pl](http://www.alpha.krakow.pl) 